

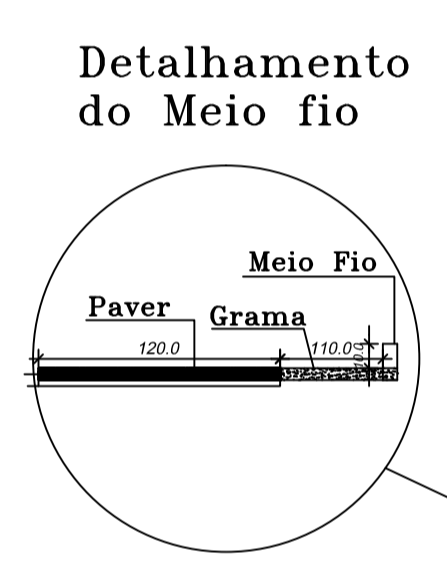

Detalhamento do Paver 10x20x6

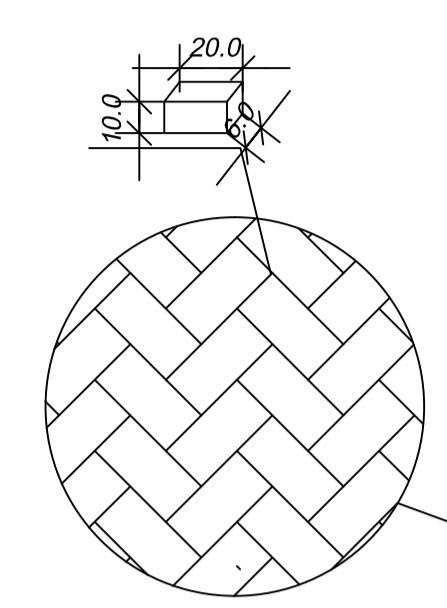

LEGENDA

- TP - TOTEM PRINCIPAL (ver especificações)
- TID - TOTEM DE IDENTIFICAÇÃO E DIRECIONAL (ver especificações)
- TA - TOTEM DE APOIO (ver especificações)

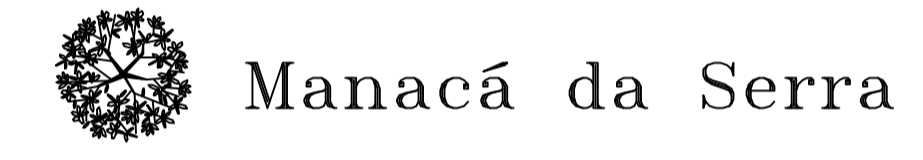

Área em Paver: 214,04m²

Área em Grama: 80,08 m²

Área a ser Edificada: 122,30 m²

Meio-Fio Pré-Moldado:12x15x30x100m: 204,40ml ou 24,53m²

ACADEMIA DA SAUDE - PARTE 2
 ÁREA COM EQUIPAMNETOS, ACESSOS, CIRCULAÇÃO E PAISAGISMO

ESPAÇO RESERVADO A APROVAÇÃO:

PREFEITURA MUNICIPAL DE ABDON BATISTA Rua João Santin - nº 30 - Centro CEP: 89636-000 prefeitura@abdonbatista.sc.gov.br Telefone: (49) 3345-1133		PRANCHAS Nº FOLHAS 01 02
Projeto: Academia da Saúde - Parte 2		Projeto: Abdon Batista - SC
Referência: Planta Baixa Academia da Saúde - Parte 2		Escala: Indicada
Local: Rua Domingos Palavro - Centro - Abdon Batista		Desenhista: Eliza Bulla
Resp. Técnico: ENGº CIVIL - ELIZA BULLA - CREA-SC 119.586-0		Data: Julho 2015
Obra: ACADEMIA DA SAÚDE - PARTE 2 Área com Equipamentos, Acessos, Circulação e Paisagismo		Taxa de Ocupação: -----
Local: ABDON BATISTA - SC		Área do Terreno: -----
		Área Construída: 319,14m²