

INSTALAÇÕES HIDRÁULICAS

ESCALA = 1 : 100

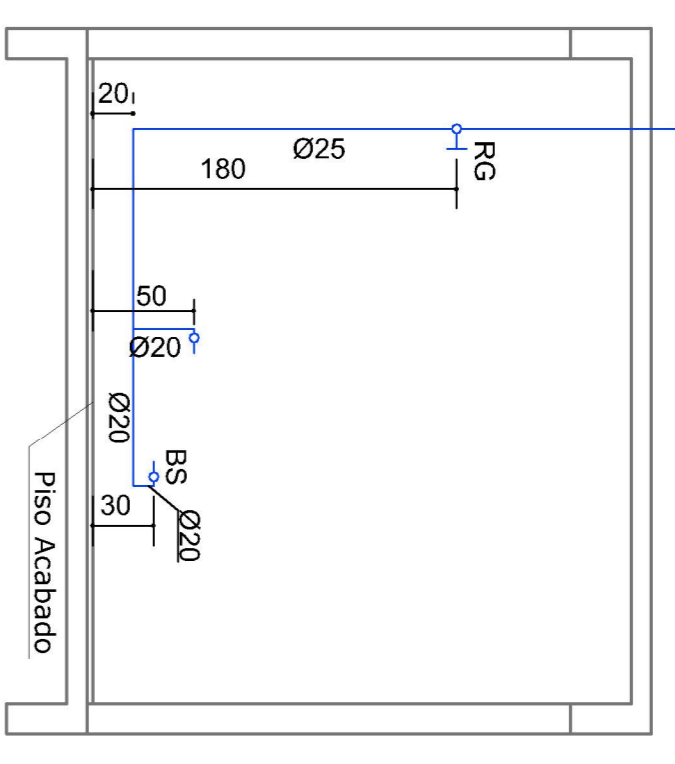

Detalhe alturas banheiros

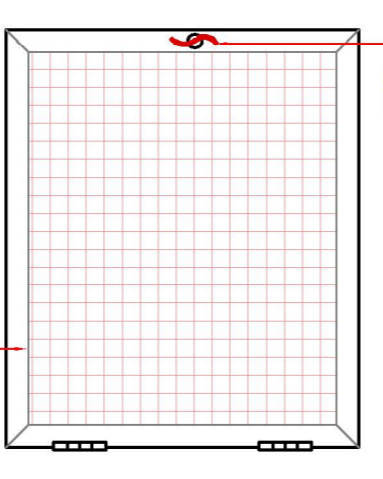
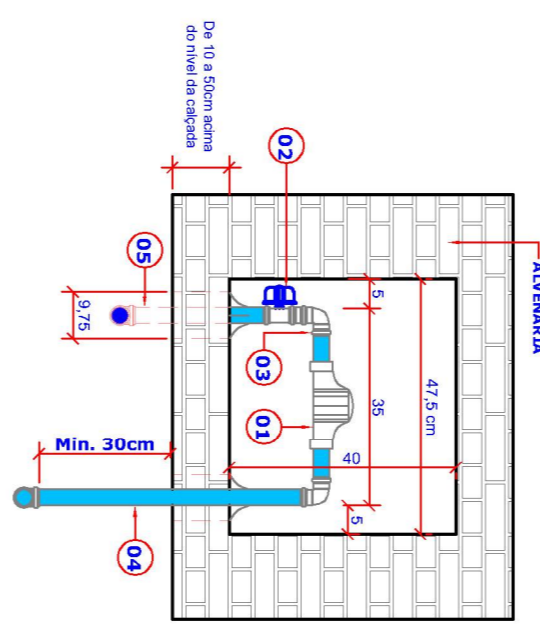

- LEGENDA**
- 1- HIDRÔMETRO
 - 2- RESISTIVO METÁLICO
 - 3- JOELHO 90° COM ROSCA
 - 4- TIPO DE LIGAÇÃO DA REDE
 - 5- TUBULAÇÃO INTERNA Ø25mm
 - 6- PORTA PARA O ABRIGO
- NOTAS:**
- O hidrômetro fica com a conexão externa
 - FICAR DE ACORDO COM O PROJETO DE INSTALAÇÃO
 - HÍDRÔMETRO COMBATE FURTO NA CONEXÃO INTERNA
- DETALHE HIDRÔMETRO ESCALA RELATIVA**

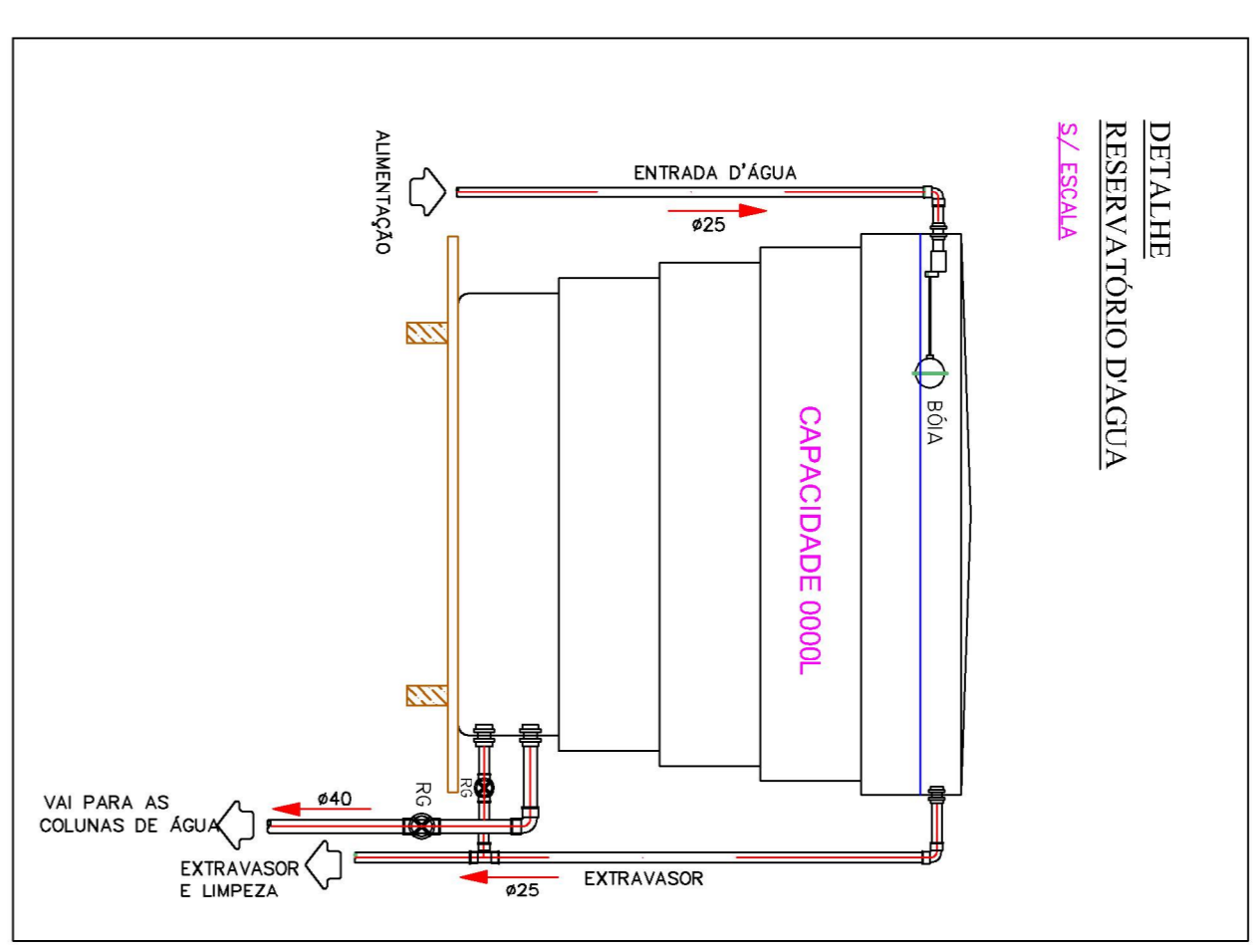

DETALHE RESERVATÓRIO D'ÁGUA

ESPAÇO RESERVADO A APROVAÇÃO:
NOTAS:
 TODAS AS MEDIDAS ESTÃO EM CENTÍMETROS. CASO HOUVER DIVERGÊNCIAS ENTRE COTAS E ESCALA PREVALERÃO AS COTAS.

PREFEITURA MUNICIPAL DE ABDON BATISTA
 RUA JOÃO SARTINI, Nº 30 - CENTRO - 88863-000 - ABDON BATISTA - SC
 FONE: (48) 3545-1133 - www.abdonbatista.sc.gov.br
 CNPJ: 78.511.052/0001-10

AMPLIAÇÃO DA CRECHE TIA HILDA

RUA VALERIANO DEMENECK - CENTRO - ABDON BATISTA

PROJETO INSTALAÇÕES HIDRÁULICAS

ESCALA	1:100	PROJETO	03-06
PROJETA	ABDON BATISTA	PROJETA	ABDON BATISTA
PROJETA	ABDON BATISTA	PROJETA	ABDON BATISTA
PROJETA	ABDON BATISTA	PROJETA	ABDON BATISTA

Reservados todos os direitos. Não poderá ser copiada, reproduzida ou cedida em qualquer forma sem autorização do autor - caderno de projetos de arquitetura e urbanismo.